



 KMC Corporation

# KMC CORPORATION



Made in South Korea

## ШАРОВЫЕ КРАНЫ ДЛЯ ГАЗОСНАБЖЕНИЯ

Условный проход (DN): 15–1400 мм

Давление (PN): 1,6–42 МПа

КАТАЛОГ ПРОДУКЦИИ v. 1.21 (2013)





**KMC Corporation** – южнокорейская компания, уже более двадцати лет выпускающая шаровые краны. За это время компания выстроила современное производство полного цикла: от теоретической разработки до контрольных испытаний готовой продукции. Сегодня KMC – это крупнейший в мире производитель шаровых кранов больших диаметров (до 1400 мм). Благодаря высоким эксплуатационным характеристикам и надежности, выпускаемая KMC Corporation продукция завоевала рынки США, Европы и России. Шаровые краны KMC Corporation соответствуют требованиям норм и правил Госгортехнадзора России, предъявляемым к промышленной трубопроводной арматуре, предназначенной для эксплуатации в производствах с повышенной опасностью, и используются в качестве запорной арматуры в газовой, теплоэнергетике, химической и нефтехимической промышленности.

**Краны KMC** отличаются высокой эффективностью, надежностью и безопасностью. Диапазон условных проходов – от 15 до 1400 мм. Диапазон давлений – от 1,6 до 42 МПа. Подробные описание и технические характеристики каждого типа кранов приведены в настоящем каталоге.

**Вся линейка кранов KMC Corporation** имеет сертификат соответствия ГОСТ Р. Кроме того, краны имеют международные сертификаты: TUV №1210015083TMS на соответствие требованиям стандарта DIN EN ISO 9001:2000, идентичного российскому стандарту ГОСТ Р ИСО 9001-2001, лицензию №6D-0205 Американского нефтяного института (API), подтверждающую соответствие действующей системы качества стандарту API Spec Q1 и продукции требованиям стандарта APISpec 6D, сертификат на технологию изготовления шаровых кранов Агентства технологии и стандартизации Министерства торговли, индустрии и энергетики Республики Кореи №1997-2; сертификат Bureau Veritas №CE-PED-A1-KMC014-02-KOR соответствия выпускаемых шаровых кранов требованиям европейской директивы 97/23/EC; сертификат Velosi International №99080202 о соответствии выпускаемых кранов по огнестойкости требованиям стандартов BS 6755, API 6FA, API 607; сертификат Fernwärme-Forschungs Institut №488 0103 A07 исследовательского института теплофикации Ганновера о соответствии кранов требованиям стандарта EN 488, и



Компания КМС ГРУПП рада представить российским компаниям краны, изготовленные лучшим южнокорейским производителем высококачественной запорной арматуры – **КМС Corporation**. Благодаря высококвалифицированным специалистам и широкому ассортименту оборудования, мы гарантируем нашим клиентам наилучшие условия в удовлетворении их потребностей, гибкий, оперативный и адекватный подход к сотрудничеству. Мы не только поможем подобрать оптимальную конфигурацию и внедрить запорное оборудование на клиентских объектах, но и обеспечим наилучший сервис в течение всего срока эксплуатации.

## ПРИГЛАШАЕМ ВАС К ВЗАИМОВЫГОДНОМУ И ДОЛГОСРОЧНОМУ СОТРУДНИЧЕСТВУ

**Сертификаты соответствия и разрешения**

**РОССИЙСКАЯ ФЕДЕРАЦИЯ**  
**СЕРТИФИКАТ СООТВЕТСТВИЯ**  
(обязательная сертификация)

№ **С-КР.АЯ45.В.00309** ТР **0962758**  
(номер сертификата соответствия) (учетный номер бланка)

**ЗАЯВИТЕЛЬ** КМС Corporation  
(наименование и местонахождение заявителя) 26 B/L, Inju-Industrial Complex, Asan-City, Chungnam-Do, Republic of Korea 336-831  
тел. +82 2 2038 2246, факс +82 2 518 2250

**ИЗГОТОВИТЕЛЬ** КМС Corporation  
(наименование и местонахождение изготовителя продукции) 26 B/L, Inju-Industrial Complex, Asan-City, Chungnam-Do, Republic of Korea 336-831  
т.е.л. +82 2 2038 2246, факс +82 2 518 2250

**ОРГАН ПО СЕРТИФИКАЦИИ** (наименование и местонахождение органа по сертификации, выдавшего сертификат соответствия)  
Продукции машиностроения, взрывозащитного оборудования и бытовой техники Некоммерческого партнерства «Сертификационный центр НАСТХОЛ», 125315, г. Москва, 1-й Балтийский пер., 6/21, корп. 3, тел. (499) 152-70-28, 152-73-58, факс (499) 152-76-55, E-mail: nasthol@nasthol.ru ОГРН 1027739344170, аттестат аккредитации № РОСС RU.0001.11АЯ45, выдан Федеральным агентством по техническому регулированию и метрологии

**ПОДТВЕРЖДАЕТ, ЧТО ПРОДУКЦИЯ** Арматура промышленная трубопроводная.  
(информация об объекте сертификации, позволяющая идентифицировать объект) АР1 6D  
См. приложение бланк № ТР 0253116  
Серийный выпуск

**СООТВЕТСТВУЕТ ТРЕБОВАНИЯМ ТЕХНИЧЕСКОГО РЕГЛАМЕНТА (ТЕХНИЧЕСКИХ РЕГЛАМЕНТОВ)** Технический регламент «О безопасности машин и оборудования» (Постановление Правительства РФ от 15.09.2009 № 753)  
(наименование технического регламента (технических регламентов), на соответствие требованиям которого (которых) производится сертификация) См. приложение бланк № ТР 0253116

**ПРОВЕДЕННЫЕ ИССЛЕДОВАНИЯ (ИСПЫТАНИЯ) И ИЗМЕРЕНИЯ** - протокол испытаний № МН20-8046 от 04.05.2012  
ИК НП «СЦ НАСТХОЛ», рег. № РОСС RU.0001.21МН20;  
- заключение по оценке соответствия продукции требованиям технического регламента ОС НП «СЦ НАСТХОЛ» от 03.05.2012

**ПРЕДСТАВЛЕННЫЕ ДОКУМЕНТЫ** - руководство по эксплуатации;  
(документы, представленные заявителем в орган по сертификации в качестве доказательства соответствия продукции требованиям технического регламента (технических регламентов)) - паспорт;  
- сертификат TUV № 100 01-0061 от 06.08.2010 о соответствии СМК стандарту ИСО 9001-2008;  
- сертификат BUREAU VERITAS № CE-PED-H-RVC 001-09-KOR от 07.06.2009 о соответствии директиве 97/23/EC

**СРОК ДЕЙСТВИЯ СЕРТИФИКАТА СООТВЕТСТВИЯ с** 10.05.2012 **по** 09.05.2017

**Руководитель (заместитель руководителя) органа по сертификации**  
подпись, инициалы, фамилия *Б.В. Максимовский* Б.В. Максимовский

**Эксперт (эксперты)**  
подпись, инициалы, фамилия *А.С. Сибириков* А.С. Сибириков



**РОССИЙСКАЯ ФЕДЕРАЦИЯ**  
**ПРИЛОЖЕНИЕ**  
**к СЕРТИФИКАТУ СООТВЕТСТВИЯ № С-КР.АЯ45.В.00309**  
(обязательная сертификация) ТР **0253116**

Перечень конкретной продукции, на которую распространяется действие сертификата соответствия

Код ОКП	Наименование и обозначение продукции
Код ТН ВЭД ЕЭС	Арматура промышленная трубопроводная, АР16D:
37 4220 8481 80 819 0	- краны шаровые серии В1 (1 piece), В2 (2 piece), В3 (3 piece), PN16-42 (класс ANSI 150-2500), DN 15-1600 (1/2"-64")
37 4300 8481 80 850 9	- затворы дисковые типа ВГ, PN 6-63, DN 80-1500

Перечень национальных стандартов, свода правил и другой нормативной документации, примененной на добровольной основе для соблюдения требований технического регламента:

ГОСТ 12.1.003-91 «СБТ. Оборудование производственное. Общие требования безопасности»  
ГОСТ 9864-2009 «Арматура трубопроводная. Краны и затворы шаровые по материалу»  
ГОСТ Р 53480-2009 «Арматура трубопроводная. Методы контроля и испытаний»  
ГОСТ Р 53612-2009 «Арматура трубопроводная. Общие требования безопасности»  
ГОСТ 21345-2008 «Краны шаровые, конические и комбинированные на номинальное давление не более PN 250»  
Общие технические условия  
ГОСТ 28343-89 (ИСО 7121-88) «Краны шаровые стальные фланцевые. Технические требования»  
ГОСТ Р 52671-2009 «Арматура трубопроводная. Затворы и клапаны обратные. Общие технические условия»  
ГОСТ Р 52670-2007 «Арматура трубопроводная. Требования к маркировке и идентификации изделий»

**Руководитель (заместитель руководителя) органа по сертификации**  
подпись, инициалы, фамилия *Б.В. Максимовский* Б.В. Максимовский

**Эксперт (эксперты)**  
подпись, инициалы, фамилия *А.С. Сибириков* А.С. Сибириков



**СИСТЕМА ДОБРОВОЛЬНОЙ СЕРТИФИКАЦИИ ГАЗСЕРТ**  
**РОСС RU.3719.640.470**  
**ОРГАН ПО СЕРТИФИКАЦИИ**

Объекты с ограниченной ответственностью  
«Учебно-методический и инженерно-технический центр»  
рег. № ЮАЧ.ВЛ.1402  
196105, Санкт-Петербург, Московский проспект, д. 143, лит. Б, офис 408,  
т.с./факс (812) 311-75-33

**СЕРТИФИКАТ СООТВЕТСТВИЯ**

№ ЮАЧ.ВЛ.1402.100032 П 000142

Срок действия: с 17.04.2012 по 16.04.2015

**ПРОДУКЦИЯ:** Краны шаровые Ду 15 – 1200; Ру до 25 МПа ТУ № 68-ТУ-334-2009-ИХ. Серийный выпуск.

**КОД ОКП:** 37 4220 **КОД ТН ВЭД РФ:** 8481 80 819 0

**СООТВЕТСТВУЕТ ТРЕБОВАНИЯМ НОРМАТИВНЫХ ДОКУМЕНТОВ:**  
ТУ № 68-ТУ-334-2009-ИХ, ГОСТ 21345-2009, ГОСТ 356-80, ГОСТ 28343-89, ПБ 12-529, СТО Газпромстандарт 7.1-2011

**ИЗГОТОВИТЕЛЬ:** «КМС Corporation», № ВЛ, KSM INDUSTRIAL COMPLEX, ASAN – CITY, CHANGNAM – DO, KOREA, tel. +82-2038-22402246.

**СЕРТИФИКАТ ВЫДАН:** ООО «СтройСпецГрупп», ИНН 7701556381, 105086, г. Москва, ул. Нижняя Красносельская, д. 35, стр.65, пом. 1, ком. 23Б тел (495) 645-5230.

**НА ОСНОВАНИИ:** протокол испытаний № 03-120201, № 03-120202, № 03-120203, № 03-120204, № 03-120205, № 03-120206, № 03-120207, № 03-120208, № 03-120209 от 16.04.2012 выданных ООО «Результатив» Центр Сертификации и Сертификация рег. № ЮАЧ.ВЛ.2103.

**ПОМОЩНИТЕЛЬНАЯ ИНФОРМАЦИЯ:** Система сертификации: «С»  
Нескольколетний срок: январь 2012 г. – декабрь 2014 г.

**Руководитель органа по сертификации**  
подпись, инициалы, фамилия *Ю.Г. Буре* Ю.Г. Буре

**Эксперт**  
подпись, инициалы, фамилия *И.И. Загребин* И.И. Загребин

**ФЕДЕРАЛЬНАЯ АГЕНТСТВО**  
**ПО ЭКОЛОГИЧЕСКОМУ, ТЕХНОЛОГИЧЕСКОМУ И АТОМНОМУ НАДЗОРУ**

**РАЗРЕШЕНИЕ** № РРС 00-35008

**На применение**  
Оборудование (техническое устройство, материал):  
Краны шаровые серии В1 (1 piece), В2 (2 piece), В3 (3 piece)  
с условным проходом DN 15 – 1600 (1/2" – 64")  
на условное давление PN 16 – 420 кгс/см<sup>2</sup> (класс ANSI 150 – 2500).

Код ОКП (ТН ВЭД): 37 4220 (8481 80 819 0)

И изготовитель (поставщик): Фирма «КМС Corporation» (Республика Корея).

Основание выдачи разрешения: Технические документы, заключение эксперта промышленной безопасности НП «СЦ НАСТХОЛ» № 08-ТУ-334-2009(ИХ).

**Условия применения:**  
1. Обеспечение соответствия поставляемых кранов требованиям национальных стандартов, норм, правил, руководящих документов, инструкций в области промышленной безопасности, действующих в Российской Федерации.  
2. Применение поставляемых кранов на нефтехимических, химических, нефтегазоперерабатывающих и других взрывопожароопасных объектах в соответствии с технической документацией, руководством по эксплуатации и паспортом.

Срок действия разрешения до 10.07.2014

Дата выдачи 10.07.2009

**Заместитель руководителя**  
Б.А. Кресных





**ОГЛАВЛЕНИЕ**

<b>ЦЕЛЬНОСВАРНЫЕ ШАРОВЫЕ КРАНЫ ПОД ПРИВАРКУ ДЛЯ ГАЗА</b>	<b>7</b>
----- DN 15-150 / С РУЧКОЙ (ВОЗМОЖНА КОМПЛЕКТАЦИЯ ЭЛЕКТРОПРИВОДОМ) ПОЛНОПРОХОДНЫЕ	7
----- DN 15-150 / С РУЧКОЙ (ВОЗМОЖНА КОМПЛЕКТАЦИЯ ЭЛЕКТРОПРИВОДОМ) СТАНДАРТНОПРОХОДНЫЕ	8
----- DN 200-1400 / С РЕДУКТОРОМ (ВОЗМОЖНА КОМПЛЕКТАЦИЯ ЭЛЕКТРОПРИВОДОМ) ПОЛНОПРОХОДНЫЕ	9
----- DN 200-1400 / С РЕДУКТОРОМ (ВОЗМОЖНА КОМПЛЕКТАЦИЯ ЭЛЕКТРОПРИВОДОМ) СТАНДАРТНОПРОХОДНЫЕ	10
<b>СТАНДАРТНЫЕ ЦЕЛЬНОСВАРНЫЕ ШАРОВЫЕ КРАНЫ ПОД ФЛАНЕЦ</b>	<b>11</b>
<b>СТАНДАРТНЫЕ ЦЕЛЬНОСВАРНЫЕ ШАРОВЫЕ КРАНЫ ПОД РЕЗЬБУ</b>	<b>16</b>
<b>СТАНДАРТНЫЕ ЦЕЛЬНОСВАРНЫЕ ШАРОВЫЕ КРАНЫ ПОД РЕЗЬБУ И ПРИВАРКУ</b>	<b>17</b>
<b>ШАРОВЫЕ КРАНЫ ДЛЯ ПОДЗЕМНОГО ЗАЛОЖЕНИЯ С ДРЕНАЖАМИ ДЛЯ ГАЗА</b>	<b>18</b>
<b>УДЛИНЕНИЕ ШТОКА НА ШАРОВЫХ КРАНАХ</b>	<b>20</b>
<b>ШАРОВЫЕ КРАНЫ ПОДЗЕМНОГО ЗАЛОЖЕНИЯ С АНТИКОРРОЗИЙНЫМ ПОКРЫТИЕМ КОРПУСА</b>	<b>21</b>
<b>СИСТЕМА МАРКИРОВКИ ШАРОВЫХ КРАНОВ И ДИСКОВОВРОТНЫХ ЗАТВОРОВ</b>	<b>22</b>
<b>ОПРОСНЫЙ ЛИСТ</b>	<b>23</b>

## ЦЕЛЬНОСВАРНЫЕ ШАРОВЫЕ КРАНЫ ПОД ПРИВАРКУ ДЛЯ ГАЗА

Dn:	15-1400
ТИП:	ПОЛНОПРОХОДНЫЕ, СТАНДАРТНОПРОХОДНЫЕ
ВИД ПРИСОЕДИНЕНИЯ:	ПОД ПРИВАРКУ
УПРАВЛЕНИЕ:	РУЧКА, РЕДУКТОР (ПО ЗАПРОСУ - ЭЛЕКТРОПРИВОД, ПНЕВМО-ГИДРО ПРИВОД, ГОЛЫЙ ШТОК)
ПОКРЫТИЕ:	ЭПОКСИДНАЯ СМОЛА ИЛИ СТЕКЛОВОЛОКНО (УСИЛЕННОЕ ПОКРЫТИЕ FRP ДЛЯ ПОДЗЕМНОГО ЗАЛОЖЕНИЯ)
РАБОЧЕЕ ДАВЛЕНИЕ:	16, 25, 40 кг/см <sup>2</sup> (по запросу возможный диапазон давления: от P <sub>y</sub> 4,0 до P <sub>y</sub> 42 МПа)
РАБОЧАЯ СРЕДА:	ГАЗ.
УПЛОТНЕНИЕ:	PTFE + 25% УГЛЕРОДИСТОЕ ВОЛОКНО
ТЕМПЕРАТУРА СРЕДЫ:	- 40 ... +150° С (по запросу возможный диапазон температуры: от -60 до + 500° С);
КЛАСС ГЕРМЕТИЧНОСТИ:	A по ГОСТ 9544-2005

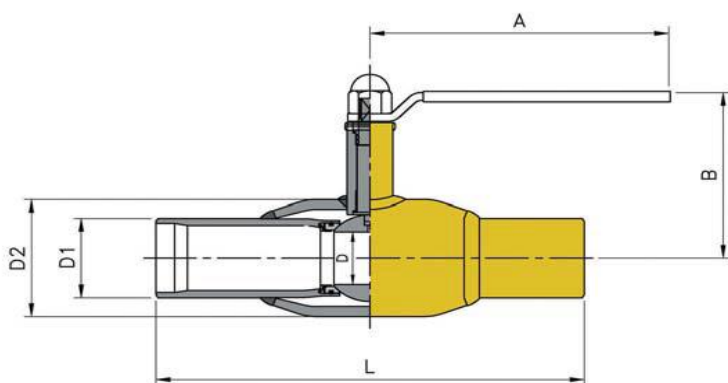
### Шаровые краны Ду 15-150



ТЕХНИЧЕСКИЕ ХАРАКТЕРИСТИКИ ПОЛНОПРОХОДНЫХ ШАРОВЫХ КРАНОВ ПОД ПРИВАРКУ  
Dn 15-150 С РУЧКОЙ (ВОЗМОЖНА КОМПЛЕКТАЦИЯ ЭЛЕКТРОПРИВОДОМ)

DN	Маркировка на газовые шаровые краны (PN16-420 бар)*	A	B	L	D	D1	D2
DN15	K1-1-F-015-PN16-000-L-E-1	129	64	210	15	21.7	42.7
DN20	K1-1-F-020-PN16-000-L-E-1	159	76	230	20	27.2	48
DN25	K1-1-F-025-PN16-000-L-E-1	159	85	260	25	34.0	60
DN32	K1-1-F-032-PN16-000-L-E-1	230	95	260	32	42.7	76
DN40	K1-1-F-040-PN16-000-L-E-1	230	100	300	40	48.6	89
DN50	K1-1-F-050-PN16-000-L-E-1	300	159	300	50	60.5	114
DN65	K1-1-F-065-PN16-000-L-E-1	300	170	300	65	76.3	140
DN80	K1-1-F-080-PN16-000-L-E-1	400	192	300	80	89.1	165
DN100	K1-1-F-100-PN16-000-L-E-1	400	208	325	100	114.3	216
DN125	K1-1-F-125-PN16-000-L-E-1	450	241	350	125	139.8	219
DN150	K1-1-F-150-PN16-000-L-E-1	450	280	490	150	165.2	355

\* в маркировке указано ориентировочное давление «PN16» при другом давлении меняется только данная графа. В таблице приведён пример полнопроходного шарового крана под приварку со стандартным штоком. По запросу возможно изготовление шаровых кранов с верхним фланцем для присоединения редуктора или привода. Патрубки под приварку изготавливаются по ГОСТ; по запросу возможно изготовление по DIN, ANSI или другим стандартам.

ТЕХНИЧЕСКИЕ ХАРАКТЕРИСТИКИ СТАНДАРТНОПРОХОДНЫХ ШАРОВЫХ КРАНОВ ПОД ПРИВАРКУ  
Dn 15-150 (ВОЗМОЖНА КОМПЛЕКТАЦИЯ ЭЛЕКТРОПРИВОДОМ)

DN	Маркировка на газовые шаровые краны (PN16-420 бар)*	A	B	L	D	D1	D2
DN15	K1-1-R-015-PN16-000-L-E-1	128	86	210	10	21.7	34.0
DN20	K1-1-R-020-PN16-000-L-E-1	128	90	230	15	27.2	42.7
DN25	K1-1-R-025-PN16-000-L-E-1	157	103	230	20	34.0	48.6
DN32	K1-1-R-032-PN16-000-L-E-1	157	107	260	25	42.7	60.5
DN40	K1-1-R-040-PN16-000-L-E-1	230	120	260	32	48.6	76.3
DN50	K1-1-R-050-PN16-000-L-E-1	230	126	300	40	57.0	89.1
DN65	K1-1-R-065-PN16-000-L-E-1	300	162	300	50	76.3	114.3
DN80	K1-1-R-080-PN16-000-L-E-1	300	186	300	65	89.0	139.8
DN100	K1-1-R-100-PN16-000-L-E-1	400	211	325	80	108.0	165.2
DN125	K1-1-R-125-PN16-000-L-E-1	400	228	325	100	133.0	216
DN150	K1-1-R-150-PN16-000-L-E-1	450	249	350	125	159.0	219

\* в маркировке указано ориентировочное давление «PN16» при другом давлении меняется только данная графа.  
В таблице приведён пример редуцированного шарового крана под приварку со стандартным штоком.  
По запросу возможно изготовление шаровых кранов с верхним фланцем для присоединения редуктора или привода.  
Патрубки под приварку изготавливаются по ГОСТ; по запросу возможно изготовление по DIN, ANSI или другим стандартам.

**Шаровые краны Dn 200 – 1400**

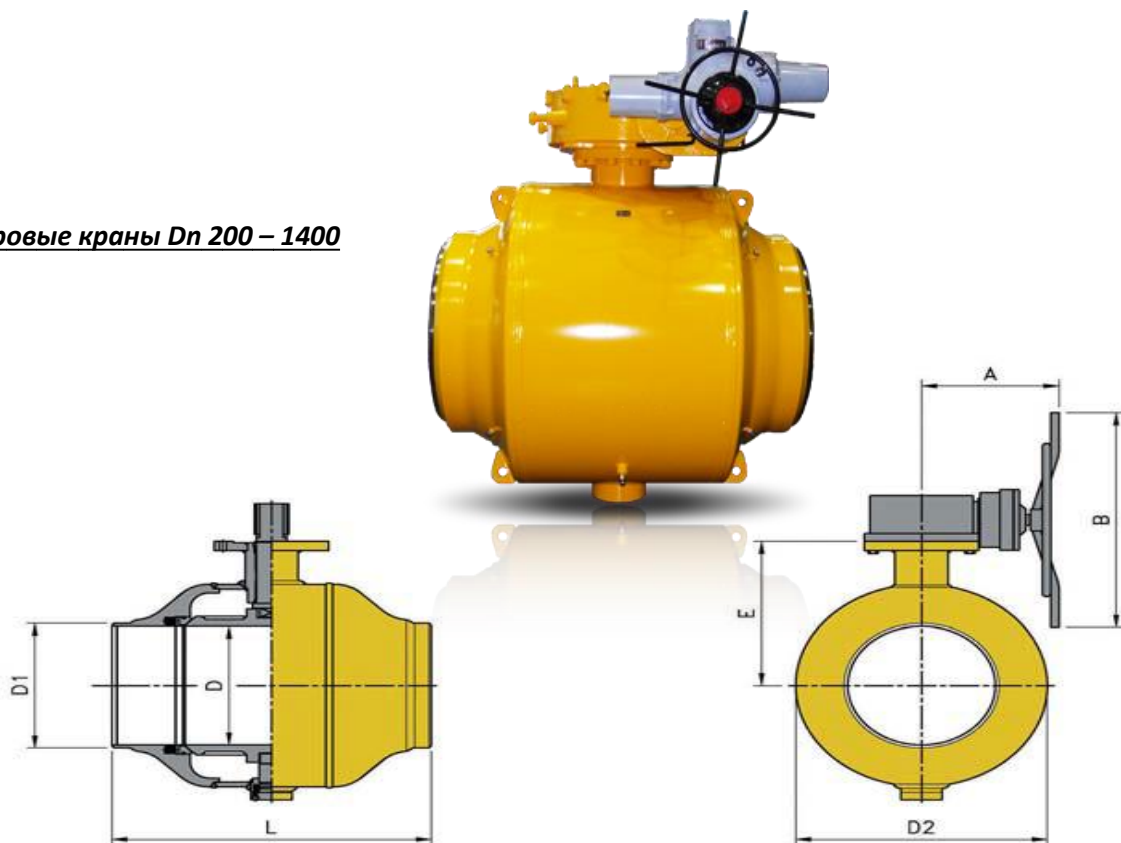

**ТЕХНИЧЕСКИЕ ХАРАКТЕРИСТИКИ ПОЛНОПРОХОДНЫХ ШАРОВЫХ КРАНОВ ПОД ПРИВАРКУ ДУ 200-1400 / С РЕДУКТОРОМ (ВОЗМОЖНА КОМПЛЕКТАЦИЯ ЭЛЕКТРОПРИВОДОМ)**

Dn	Маркировка на газовые шаровые краны (PN16-420 бар)*	A	B	L	D	D1	D2	E
DN200	K1-1-F-200-PN16-000-G-E-1	252	500	580	200	216.3	356	345
DN250	K1-1-F-250-PN16-000-G-E-1	236	500	550	250	267.4	457	402
DN300	K1-1-F-300-PN16-000-G-E-1	331	600	630	300	318.8	508	491
DN350	K1-1-F-350-PN16-000-G-E-1	331	600	762	337	355.6	559	479
DN400	K1-1-F-400-PN16-000-G-E-1	360	700	840	387	406.4	660	540
DN500	K1-1-F-500-PN16-000-G-E-1	413	800	1010	489	508.0	8112	662
DN600	K1-1-F-600-PN16-000-G-E-1	433	900	1140	591	609.6	1016	790
DN700	K1-1-F-700-PN16-000-G-E-1	433	900	1346	686	711.2	1095	860
DN800	K1-1-F-800-PN16-000-G-E-1	433	900	1524	781	812.8	1237	913
DN900	K1-1-F-900-PN16-000-G-E-1	433	900	1727	874	914.4	1385	965
DN1000	K1-1-F-1000-PN16-000-G-E-1	604	1000	1956	978	1016.0	1613	1060
DN1100	K1-1-F-1100-PN16-000-G-E-1	604	1000	2000	976	1117.6	1576	987
DN1200	K1-1-F-1100-PN16-000-G-E-1	604	1000	2050	1166	1219.2	1905	1219
DN1300	K1-1-F-1300-PN16-000-G-E-1	604	1000	2200	1262	1320.8	2100	990
DN1400	K1-1-F-1400-PN16-000-G-E-1	604	1000	2300	1458	1420	2200	1100

\* в маркировке указано ориентировочное давление «PN16» при другом давлении меняется только данная графа. В таблице приведён пример полнопроходного шарового крана под приварку со стандартным штоком. По запросу возможно изготовление шаровых кранов с верхним фланцем для присоединения редуктора или привода. Патрубки под приварку изготавливаются по ГОСТ; по запросу возможно изготовление по DIN, ANSI или другим стандартам.



ТЕХНИЧЕСКИЕ ХАРАКТЕРИСТИКИ СТАНДАРТНОПРОХОДНЫХ ШАРОВЫХ КРАНОВ ПОД ПРИВАРКУ  
ДУ 200-1400 / С РЕДУКТОРОМ (ВОЗМОЖНА КОМПЛЕКТАЦИЯ ЭЛЕКТРОПРИВОДОМ)

Dn	Маркировка на газовые шаровые краны (PN16-420 бар)*	A	B	L	D	D1	D2	E
DN200	K1-1-F-200-PN16-000-G-E-1	222	350	400	150	219	267.4	239
DN250	K1-1-F-250-PN16-000-G-E-1	242	450	560	200	273	355.6	302
DN300	K1-1-F-300-PN16-000-G-E-1	294	500	635	250	325	457.2	351
DN350	K1-1-F-350-PN16-000-G-E-1	309	500	650	300	377	508.0	426
DN400	K1-1-F-400-PN16-000-G-E-1	357	600	760	337	426	558.8	417
DN500	K1-1-F-500-PN16-000-G-E-1	381	700	910	387	530	660.0	469
DN600	K1-1-F-600-PN16-000-G-E-1	457	800	1065	489	630	812.8	580
DN700	K1-1-F-700-PN16-000-G-E-1	433	900	1346	591	720	1016.0	790
DN800	K1-1-F-800-PN16-000-G-E-1	596	900	1524	686	820	1130.0	715
DN900	K1-1-F-900-PN16-000-G-E-1	433	900	1727	781	920	1237.0	913
DN1000	K1-1-F-1000-PN16-000-G-E-1	433	900	1750	874	1020	1415.0	945
DN1100	K1-1-F-1100-PN16-000-G-E-1	550	900	2000	976	1117.6	1600.0	970
DN1200	K1-1-F-1100-PN16-000-G-E-1	550	900	2050	976	1220	1576.0	987
DN1300	K1-1-F-1300-PN16-000-G-E-1	550	900	2200	1166	1320.8	1967.0	980
DN1400	K1-1-F-1400-PN16-000-G-E-1	550	900	2300	1262	1420	2100.0	990

\* в маркировке указано ориентировочное давление «PN16» при другом давлении меняется только данная графа.

В таблице приведён пример редуцированного шарового крана под приварку со стандартным штоком.

По запросу возможно изготовление шаровых кранов с верхним фланцем для присоединения редуктора или привода.

Патрубки под приварку изготавливаются по ГОСТ; по запросу возможно изготовление по DIN, ANSI или другим стандартам.

## ЦЕЛЬНОСВАРНЫЕ ШАРОВЫЕ КРАНЫ ПОД ФЛАНЕЦ ДЛЯ ГАЗА

Dn: 15-1400  
 ТИП: ПОЛНОПРОХОДНЫЕ, СТАНДАРТНОПРОХОДНЫЕ  
 ВИД ПРИСОЕДИНЕНИЯ: ПОД ФЛАНЕЦ  
 УПРАВЛЕНИЕ: РУЧКА, РЕДУКТОР  
 ПОКРЫТИЕ: (ПО ЗАПРОСУ ЭЛЕКТРОПРИВОД, ПНЕВМО-ГИДРО ПРИВОД, ГОЛЫЙ ШТОК)  
 ЭПОКСИДНАЯ СМОЛА ИЛИ СТЕКЛОВОЛОКНО  
 РАБОЧЕЕ ДАВЛЕНИЕ: (УСИЛЕННОЕ ПОКРЫТИЕ FRP ДЛЯ ПОДЗЕМНОГО ЗАЛОЖЕНИЯ)  
 РАБОЧАЯ СРЕДА: 16, 25, 40 кг/см<sup>2</sup> (по запросу возможный диапазон давления: от P<sub>y</sub> 4,0 до P<sub>y</sub> 42 МПа)  
 УПЛОТНЕНИЕ: ГАЗ  
 ТЕМПЕРАТУРА СРЕДЫ: PTFE + 25% УГЛЕРОДИСТОЕ ВОЛОКНО  
 КЛАСС ГЕРМЕТИЧНОСТИ: - 40 ... +150° С (по запросу возможный диапазон температуры: от -60 до + 500° С);  
 А по ГОСТ 9544-2005

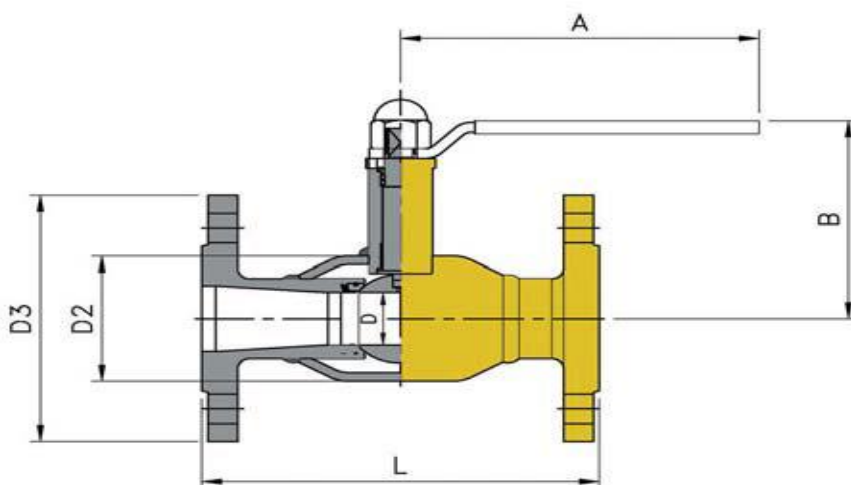

### ТЕХНИЧЕСКИЕ ХАРАКТЕРИСТИКИ ПОЛНОПРОХОДНЫХ ШАРОВЫХ КРАНОВ ПОД ФЛАНЕЦ Dn 15-150 С РУЧКОЙ (ВОЗМОЖНА КОМПЛЕКТАЦИЯ ЭЛЕКТРОПРИВОДОМ)

Dn	Маркировка на газовые шаровые краны (PN16-420 бар)*	A	B	L	D	D2	D3
DN15	K1-3-F-015-PN16-000-L-E-1	129	64	140	15	42.7	95
DN20	K1-3-F-020-PN16-000-L-E-1	159	76	150	20	48	105
DN25	K1-3-F-025-PN16-000-L-E-1	159	85	160	25	60	115
DN32	K1-3-F-032-PN16-000-L-E-1	230	95	180	32	76	140
DN40	K1-3-F-040-PN16-000-L-E-1	230	100	200	40	89	150
DN50	K1-3-F-050-PN16-000-L-E-1	300	159	230	50	114	165
DN65	K1-3-F-065-PN16-000-L-E-1	300	170	290	65	140	185
DN80	K1-3-F-080-PN16-000-L-E-1	400	192	310	80	165	200
DN100	K1-3-F-100-PN16-000-L-E-1	400	208	300	100	216	235
DN125	K1-3-F-125-PN16-000-L-E-1	450	241	325	125	219	270
DN150	K1-3-F-150-PN16-000-L-E-1	450	280	400	150	355	300

\* в маркировке указано ориентировочное давление «PN16» при другом давлении меняется только данная графа. В стандартном исполнении фланцы шаровых кранов изготавливаются по ГОСТ; по запросу возможно изготовление по DIN, ANSI или другим стандартам. Изготовление кранов по Исполнению 1 для фланцев является стандартом. По запросу возможно изготовление шаровых кранов с фланцами любого исполнения, для этого необходимо заполнить опросный лист.

ТЕХНИЧЕСКИЕ ХАРАКТЕРИСТИКИ СТАНДАРТНОПРОХОДНЫХ ШАРОВЫХ КРАНОВ ПОД ФЛАНЕЦ  
ДУ 15-150 С РУЧКОЙ (ВОЗМОЖНА КОМПЛЕКТАЦИЯ ЭЛЕКТРОПРИВОДОМ)

Dn	Маркировка на газовые шаровые краны (PN16-420 бар)*	A	B	L	D	D2	D3
DN15	K1-3-R-015-PN16-000-L-E-1	128	86	130	10	34.0	95
DN20	K1-3-R-020-PN16-000-L-E-1	128	90	150	15	42.7	105
DN25	K1-3-R-025-PN16-000-L-E-1	157	103	160	20	48.6	115
DN32	K1-3-R-032-PN16-000-L-E-1	157	107	180	25	60.5	140
DN40	K1-3-R-040-PN16-000-L-E-1	230	120	200	32	76.3	150
DN50	K1-3-R-050-PN16-000-L-E-1	230	126	230	40	89.1	165
DN65	K1-3-R-065-PN16-000-L-E-1	300	176	270	50	114.3	185
DN80	K1-3-R-080-PN16-000-L-E-1	300	186	280	65	139.8	200
DN100	K1-3-R-100-PN16-000-L-E-1	400	211	300	80	165.2	235
DN125	K1-3-R-125-PN16-000-L-E-1	400	228	325	100	219.1	270
DN150	K1-3-R-150-PN16-000-L-E-1	450	249	350	125	219.1	300

\* в маркировке указано ориентировочное давление «PN16» при другом давлении меняется только данная графа. В стандартном исполнении фланцы шаровых кранов изготавливаются по ГОСТ; по запросу возможно изготовление по DIN, ANSI или другим стандартам. Изготовление кранов по Исполнению 1 для фланцев является стандартом. По запросу возможно изготовление шаровых кранов с фланцами любого исполнения, для этого необходимо заполнить опросный лист.

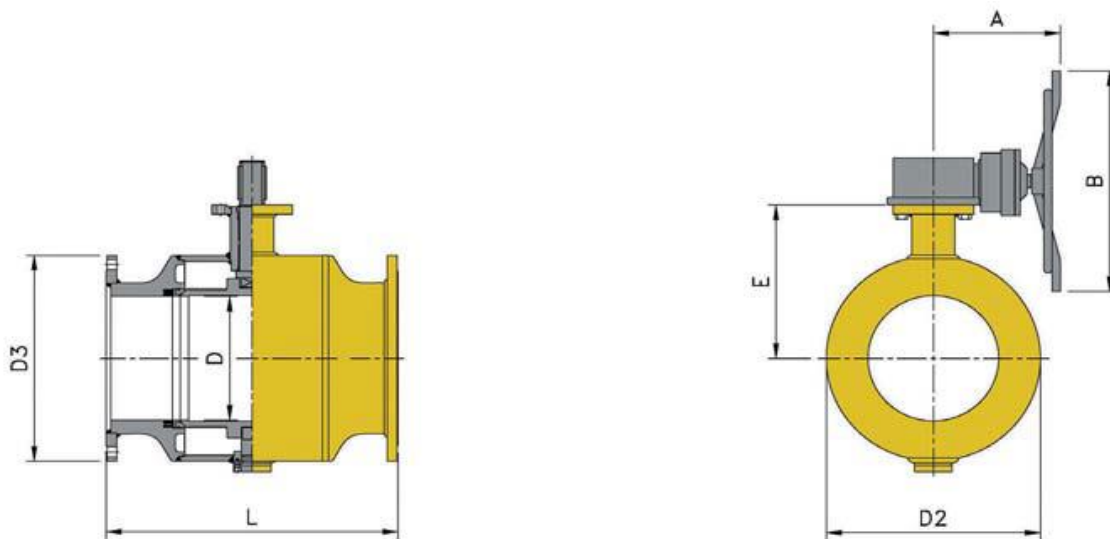

ТЕХНИЧЕСКИЕ ХАРАКТЕРИСТИКИ ПОЛНОПРОХОДНЫХ ШАРОВЫХ КРАНОВ ПОД ФЛАНЕЦ  
ДУ 200-1400 / С РЕДУКТОРОМ (ВОЗМОЖНА КОМПЛЕКТАЦИЯ ЭЛЕКТРОПРИВОДОМ)

Dn	Маркировка на газовые шаровые краны (PN16-420 бар)*	A	B	L	D	D2	D3	E
DN200	K1-3-F-200-PN25-000-G-E-1	252	500	550	200	216.3	267.4	345
DN250	K1-3-F-250-PN25-000-G-E-1	236	500	580	250	267.4	355.6	402
DN300	K1-3-F-300-PN25-000-G-E-1	331	600	650	300	318.8	457.2	491
DN350	K1-3-F-350-PN25-000-G-E-1	331	600	780	337	355.6	508.0	479
DN400	K1-3-F-400-PN25-000-G-E-1	360	700	760	387	406.4	558.8	540
DN500	K1-3-F-500-PN25-000-G-E-1	413	800	1020	489	508.0	660.0	662
DN600	K1-3-F-600-PN25-000-G-E-1	433	900	1160	591	609.6	812.8	790
DN700	K1-3-F-700-PN25-000-G-E-1	433	900	1346	686	711.2	1016.0	860
DN800	K1-3-F-800-PN25-000-G-E-1	433	900	1524	781	812.8	1095.0	913
DN900	K1-3-F-900-PN25-000-G-E-1	433	900	1727	874	914.4	1237.0	965
DN1000	K1-3-F-1000-PN25-000-G-E-1	604	1000	1956	978	1016.0	1385.0	1060
DN1100	K1-3-F-1100-PN25-000-G-E-1	604	1000	2000	976	1576	1600.0	987
DN1200	K1-3-F-1200-PN25-000-G-E-1	604	1000	2388	1168	1219.2	1700.0	1219
DN1300	K1-3-F-1300-PN25-000-G-E-1	604	1000	2200	1262	2100	1976.0	990
DN1400	K1-3-F-1400-PN25-000-G-E-1	604	1000	2300	1458	2200	2100.0	1100

\* в маркировке указано ориентировочное давление «PN16» при другом давлении меняется только данная графа. В стандартном исполнении фланцы шаровых кранов изготавливаются по ГОСТ; по запросу возможно изготовление по DIN, ANSI или другим стандартам. Изготовление кранов по Исполнению 1 для фланцев является стандартом. По запросу возможно изготовление шаровых кранов с фланцами любого исполнения, для этого необходимо заполнить опросный лист

**ТЕХНИЧЕСКИЕ ХАРАКТЕРИСТИКИ СТАНДАРТНОПРОХОДНЫХ ШАРОВЫХ КРАНОВ ПОД ФЛАНЕЦ ДУ 200-1400 / С РЕДУКТОРОМ (ВОЗМОЖНА КОМПЛЕКТАЦИЯ ЭЛЕКТРОПРИВОДОМ)**

Dn	Маркировка на газовые шаровые краны (PN16-420 бар)*	A	B	L	D	D2	D3	E
DN200	K1-3-R-200-PN25-000-G-E-1	222	350	430	150	360	267.4	239.0
DN250	K1-3-R-250-PN25-000-G-E-1	242	450	430	200	425	355.6	302.0
DN300	K1-3-R-300-PN25-000-G-E-1	294	500	630	250	485	457.2	351.6
DN350	K1-3-R-350-PN25-000-G-E-1	331	600	690	300	555	508.0	491.0
DN400	K1-3-R-400-PN25-000-G-E-1	357	600	762	337	620	558.8	417.0
DN500	K1-3-R-500-PN25-000-G-E-1	381	700	914	387	730	660.0	469.5
DN600	K1-3-R-600-PN25-000-G-E-1	475	800	1067	489	845	812.8	580.0
DN700	K1-3-R-700-PN25-000-G-E-1	433	900	1346	591	960	1016.0	790.0
DN800	K1-3-R-800-PN25-000-G-E-1	433	900	1524	686	1085	1095.0	860.0
DN900	K1-3-R-900-PN25-000-G-E-1	433	900	1727	781	1185	1237.0	913.0
DN1000	K1-3-R-1000-PN25-000-G-E-1	433	900	1900	874	1320	1385.0	965.0
DN1100	K1-3-R-1100-PN25-000-G-E-1	550	900	2000	976	1405	1600.0	970.0
DN1200	K1-3-R-1200-PN25-000-G-E-1	550	900	2100	1020	1510	1700.0	975.0
DN1300	K1-3-R-1300-PN25-000-G-E-1	550	900	2200	1166	1625	1976.0	980.0
DN1400	K1-3-R-1400-PN25-000-G-E-1	550	900	2300	1262	1745	2100.0	990.0

\* в маркировке указано ориентировочное давление «PN16» при другом давлении меняется только данная графа. В стандартном исполнении фланцы шаровых кранов изготавливаются по ГОСТ; по запросу возможно изготовление по DIN, ANSI или другим стандартам. Изготовление кранов по Исполнению 1 для фланцев является стандартом. По запросу возможно изготовление шаровых кранов с фланцами любого исполнения, для этого необходимо заполнить опросный лист.

**Dn 15-80**

ЭЛЕМЕНТ	
КОРПУС	
ШАР	
ПАТРУБОК	
СЕДЛОВОЕ УПЛОТНЕНИЕ	
УПЛОТНИТЕЛЬНОЕ КОЛЬЦО	NBR
УПОРНОЕ КОЛЬЦО	
ПРУЖИННАЯ ШАЙБА	
ШТОК	
ШПОНКА	
ШАЙБА	
ОПОРНОЕ КОЛЬЦО	
УПЛ.КОЛЬЦО	
УПОРНЫЙ ПОДШИПНИК	
НАПРАВЛЯЮЩАЯ ШТОКА	
РУЧКА	SS400+Zn

**Dn100- 200**

ЭЛЕМЕНТ	
КОРПУС	
ШАР	
ПАТРУБОК	
СЕДЛОВОЕ УПЛОТНЕНИЕ	
УПЛОТНИТЕЛЬНОЕ КОЛЬЦО	
ОПОРНОЕ КОЛЬЦО	
ПРУЖИНА	
ШТОК	
ШПОНКА	
ЦАПФА	
УПОРНЫЙ ПОДШИПНИК	
СУХОЙ ПОДШИПНИК	
УПОРНОЕ КОЛЬЦО	
ОПОРНОЕ КОЛЬЦО	
РУЧКА	SPP+Zn

**Dn 250**

ЭЛЕМЕНТ	
КОРПУС	
ШАР	
КОНЦЕВИКИ	
СЕДЛОВОЕ УПЛОТНЕНИЕ	
УПЛОТНИТЕЛЬНОЕ КОЛЬЦО	
ОПОРНОЕ КОЛЬЦО	
ПРУЖИНА	
ШТОК	
ШПОНКА	
СТОПОРНОЕ КОЛЬЦО	
ФИКСИРУЮЩАЯ ГАЙКА	
УПОРНОЕ КОЛЬЦО	
СУХОЙ ПОДШИПНИК	
УПОРНЫЙ ПОДШИПНИК	
ВЕРХНИЙ ФЛАНЕЦ	
ЦАПФА	
ШЕСТИГРАННИК	B10.9

### Dn 300-350

ЭЛЕМЕНТ	
КОРПУС	
ШАР	
ПАТРУБКИ	
СЕДЛОВОЕ УПЛОТНЕНИЕ	
УПЛОТНИТЕЛЬНОЕ КОЛЬЦО	
ОПОРНОЕ КОЛЬЦО	
СПИРАЛЬНАЯ ПРУЖИНА	
ШТОК	
ШПОНКА	
СТОПОРНОЕ КОЛЬЦО	
ФИКСИРУЮЩАЯ ГАЙКА	
УПОРНОЕ КОЛЬЦО	
СУХОЙ ПОДШИПНИК	
УПОРНЫЙ ПОДШИПНИК	
ВЕРХНИЙ ФЛАНЕЦ	
ЦАПФА	
ШЕСТИГРАННИК	
ЦАПФА	
СТУПИЦА	
БОЛТ	B12.9

### Dn 400-1400

ЭЛЕМЕНТ	
КОРПУС	
ШАР	
ПАТРУБКИ	
СЕДЛОВОЕ УПЛОТНЕНИЕ	
УПЛОТНИТЕЛЬНОЕ КОЛЬЦО	
ОПОРНОЕ КОЛЬЦО	
СПИРАЛЬНАЯ ПРУЖИНА	
ШТОК	
ШПОНКА	
СТОПОРНОЕ КОЛЬЦО	
ФИКСИРУЮЩАЯ ГАЙКА	
УПОРНОЕ КОЛЬЦО	
СУХОЙ ПОДШИПНИК	
УПОРНЫЙ ПОДШИПНИК	
ВЕРХНИЙ ФЛАНЕЦ	
ЦАПФА	
ШЕСТИГРАННИК	
ЦАПФА	
СТУПИЦА	
БОЛТ	812.9

## СТАНДАРТНЫЕ ЦЕЛЬНОСВАРНЫЕ ШАРОВЫЕ КРАНЫ ДЛЯ ГАЗА ПОД РЕЗЬБУ

Dn:	15 – 50
ТИП:	СТАНДАРТНОПРОХОДНЫЕ
ВИД ПРИСОЕДИНЕНИЯ:	ПОД РЕЗЬБУ
УПРАВЛЕНИЕ:	РУЧКА
ПОКРЫТИЕ:	ЭПОКСИДНАЯ СМОЛА ИЛИ СТЕКЛОВОЛОКНО (усиленное покрытие FRP)
РАБОЧЕЕ ДАВЛЕНИЕ:	16, 25, 40 кг/см <sup>2</sup> (по запросу возможный диапазон давления: от P <sub>y</sub> 4,0 до P <sub>y</sub> 42 МПа)
РАБОЧАЯ СРЕДА:	ГАЗ.
УПЛОТНЕНИЕ:	PTFE + 25% УГЛЕРОДИСТОЕ ВОЛОКНО
ТЕМПЕРАТУРА СРЕДЫ:	- 40 ... +150° С (по запросу возможный диапазон температуры: от -60 до + 500° С);
КЛАСС ГЕРМЕТИЧНОСТИ:	A по ГОСТ 9544-2005

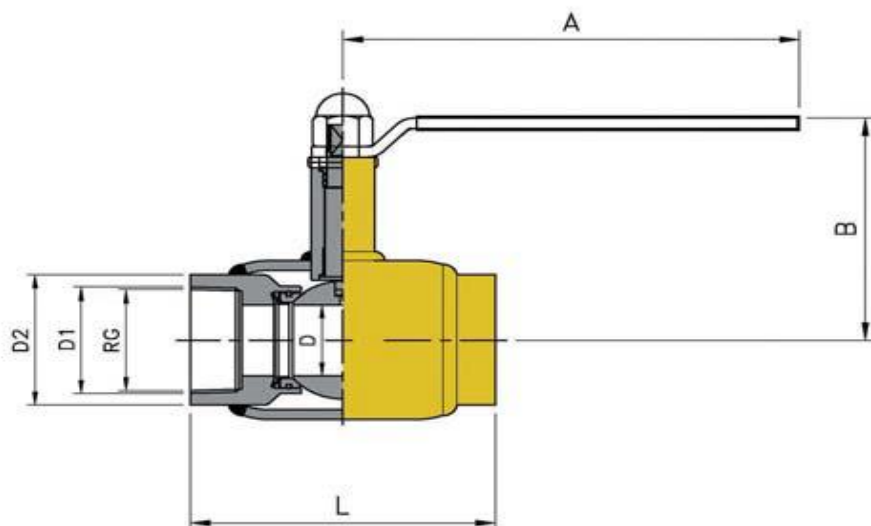

Dn	Маркировка на газовые шаровые краны (PN16-420 бар)*	A	B	L	D	D1	D2	RG
DN15	K1-5-R-015-PN16-000-L-E-1	128	85.8	90	10	31	42.7	1/2
DN20	K1-5-R-020-PN16-000-L-E-1	128	90.3	105	15	37	48.6	3/4
DN25	K1-5-R-025-PN16-000-L-E-1	157	103.3	115	20	44	60.5	1
DN32	K1-5-R-032-PN16-000-L-E-1	157	107.2	130	25	54	76.3	1 1/4
DN40	K1-5-R-040-PN16-000-L-E-1	230	120.1	140	32	61	76.3	1 1/2
DN50	K1-5-R-050-PN16-000-L-E-1	230	126.0	154	40	73	89.1	2

\* в маркировке указано ориентировочное давление «PN16» при другом давлении меняется только данная графа. В таблице приведён пример маркировки редуцированного шарового крана с резьбовым присоединением ; По запросу возможно изготовление полнопроходных шаровых кранов с резьбовым присоединением. Патрубки под приварку изготавливаются по ГОСТ; по запросу возможно изготовление по DIN, ANSI или другим стандартам.  
RG - трубная цилиндрическая резьба.

## СТАНДАРТНЫЕ ЦЕЛЬНОСВАРНЫЕ ШАРОВЫЕ КРАНЫ ДЛЯ ГАЗА ПОД РЕЗЬБУ/ПРИВАРКУ

Dn: 15 – 50  
 ТИП: СТАНДАРТНОПРОХОДНЫЕ  
 ВИД ПРИСОЕДИНЕНИЯ: ПОД РЕЗЬБУ/ПРИВАРКА  
 УПРАВЛЕНИЕ: РУЧКА  
 ПОКРЫТИЕ: ЭПОКСИДНАЯ СМОЛА ИЛИ СТЕКЛОВОЛОКНО (усиленное покрытие FRP)  
 РАБОЧЕЕ ДАВЛЕНИЕ: 16, 25, 40 кг/см<sup>2</sup> (по запросу возможный диапазон давления: от P<sub>y</sub> 4,0 до P<sub>y</sub> 42 МПа)  
 РАБОЧАЯ СРЕДА: ГАЗ.  
 УПЛОТНЕНИЕ: PTFE + 25% УГЛЕРОДИСТОЕ ВОЛОКНО  
 ТЕМПЕРАТУРА СРЕДЫ: - 40 ... +150° С (по запросу возможный диапазон температуры: от -60 до + 500° С);  
 КЛАСС ГЕРМЕТИЧНОСТИ: А по ГОСТ 9544-2005

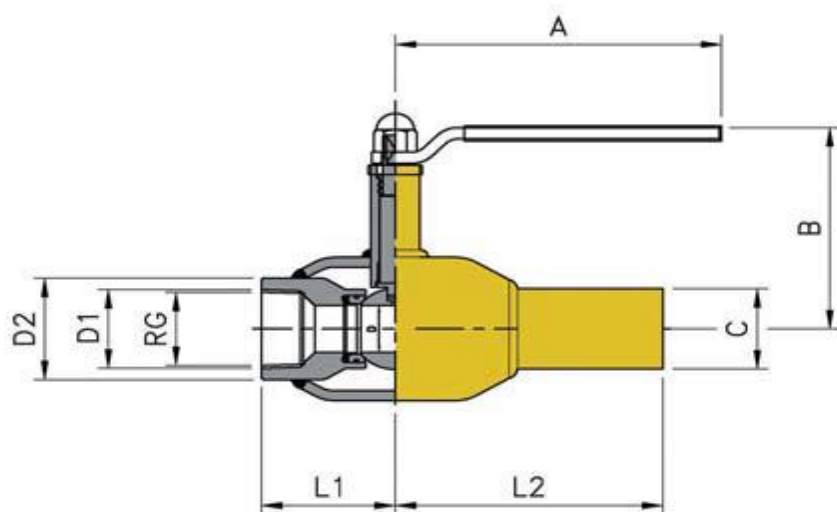

Dn	Маркировка на газовые шаровые краны (PN16-420 бар)*	A	B	C	D	D1	D2	L1	L2	RG
DN15	K1-6-R-015-PN16-000-L-E-1	128	85.8	21.7	10	31	42.7	45.2	105	1/2
DN20	K1-6-R-020-PN16-000-L-E-1	128	90.3	26.9	15	37	42.7	65	103	3/4
DN25	K1-6-R-025-PN16-000-L-E-1	157	103.3	33.7	20	45	48.6	72	100	1
DN32	K1-6-R-032-PN16-000-L-E-1	157	107.2	42.4	25	55	60.5	75	120	1 1/4
DN40	K1-6-R-040-PN16-000-L-E-1	230	120.3	48.3	32	61	76.3	90.5	114.5	1 1/2
DN50	K1-6-R-050-PN16-000-L-E-1	230	126.0	57.0	40	73	89.1	113	127	2

\* в маркировке указано ориентировочное давление «PN16» при другом давлении меняется только данная графа.  
 В таблице приведён пример маркировки редуцированного шарового крана с комбинированным присоединением;  
 По запросу возможно изготовление полнопроходных шаровых кранов с резьбовым присоединением.  
 Патрубки под приварку изготавливаются по ГОСТ; по запросу возможно изготовление по DIN, ANSI или другим стандартам.  
 RG - трубная цилиндрическая резьба



## ШАРОВЫЕ КРАНЫ ДЛЯ ПОДЗЕМНОГО ЗАЛОЖЕНИЯ С ДРЕНАЖАМИ ДЛЯ ГАЗА

Dn: 50 - 600 мм  
PУ: 16, 25, 40 КГ/СМ<sup>2</sup>  
ТИП ПРОХОДА: ПОЛНОПРОХОДНОЙ  
ОБЛАСТЬ ПРИМЕНЕНИЯ: ГАЗ  
СПОСОБ УСТАНОВКИ: ДЛЯ ПОДЗЕМНОГО ЗАЛОЖЕНИЯ  
ПРИСОЕДИНЕНИЕ: ПОД ПРИВАРКУ  
МАТЕРИАЛ КОРПУСА: КОВАНАЯ СТАЛЬ  
МАТЕРИАЛ ШАРА: ИЗНОСОСТОЙКАЯ НЕРЖАВЕЮЩАЯ СТАЛЬ  
УПЛОТНЕНИЕ: РТФЕ + 25% УГЛЕРОД. ВОЛОКНО  
МАТЕРИАЛ ПОКРЫТИЯ: FRP АРМИРОВАННЫЙ СТЕКЛОПЛАСТИК  
ТЕМПЕРАТУРА СРЕДЫ: - 40 ... +150 С  
КЛАСС ГЕРМЕТИЧНОСТИ: А ПО ГОСТ 9544-2005

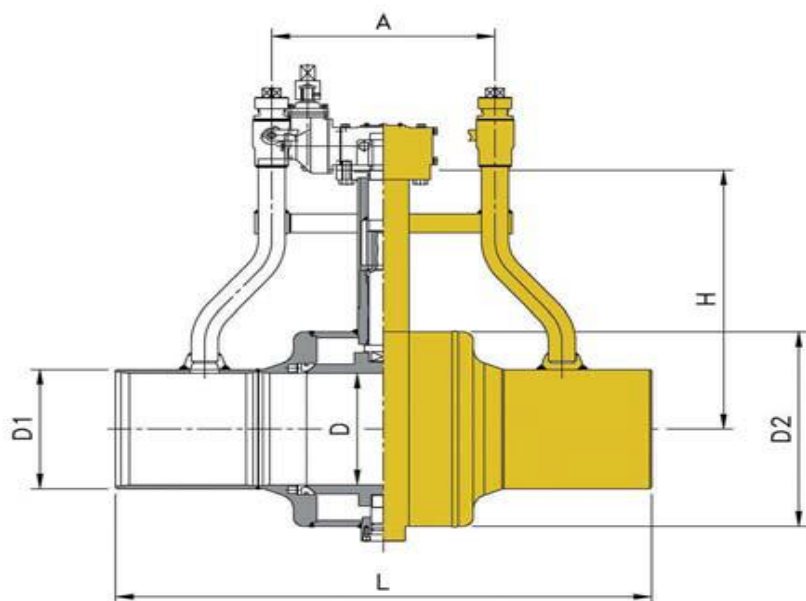

### ТЕХНИЧЕСКИЕ ХАРАКТЕРИСТИКИ ШАРОВЫХ КРАНОВ С ДРЕНАЖНЫМИ ШТУЦЕРАМИ

DN	A	H	L	D	D1	D2
DN50	300	760	1000	50	60.5	110
DN65	300	770	1000	65	76.3	138
DN80	300	790	1000	80	89.1	165
DN100	300	800	1000	100	114.3	165
DN150(H)	400	850	1000	150	165.2	200
DN150(G)	400	600	1000	150	165.2	300
DN200	400	680	1000	200	216.3	380
DN250	400	690	1000	250	267.4	450
DN300	500	730	1200	298	318.5	550
DN400	500	850	1480	387	406.4	670
DN500	600	900	1765	489	508	800
DN600	650	950	1800	591	609.6	970

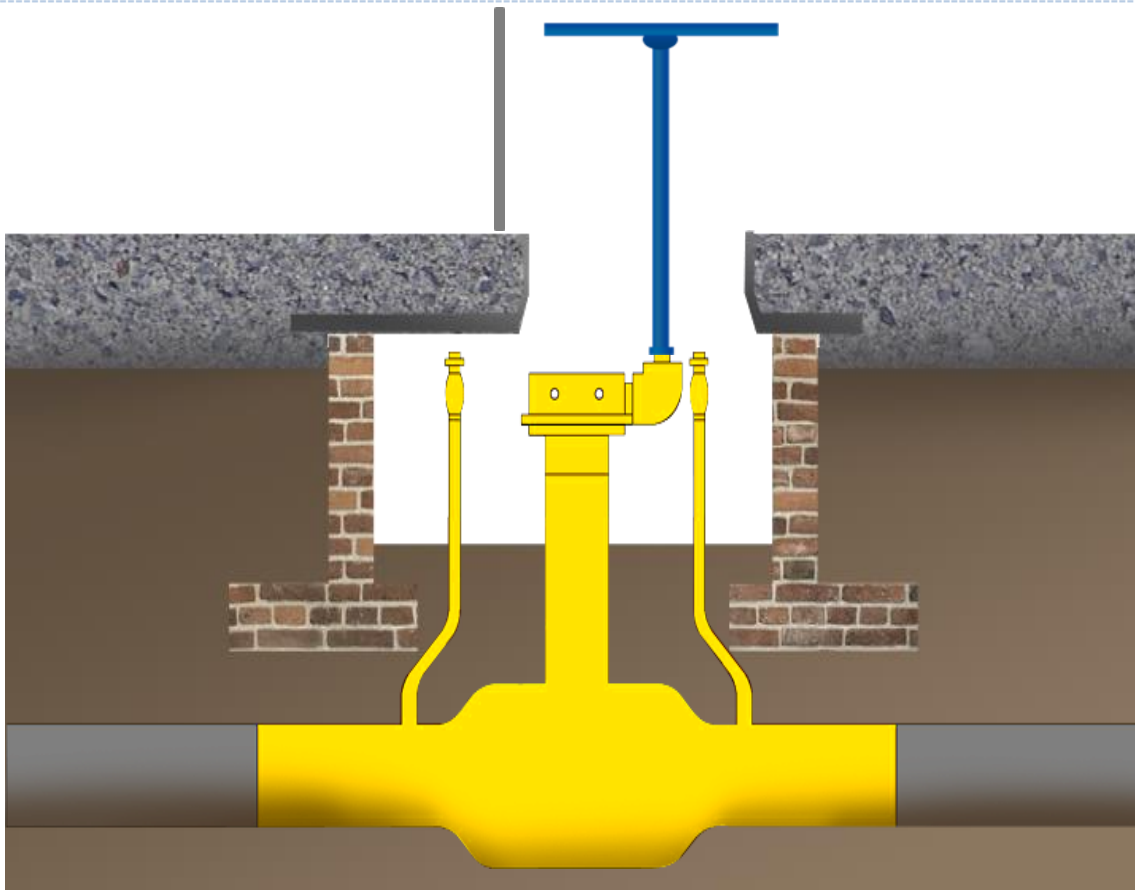

Удобное управление шарового крана при помощи Т-образного ключа; редуктор с вертикальным расположением шестигранного шпинделя под Т-образный ключ.

Дренажные (продувочные) краны (по запросу два или один) для продувки/дегазации трубопровода при производстве работ. FRP покрытие обеспечивает исключительную защиту от коррозии и теплоизоляцию.

**Дренажные шаровые краны**

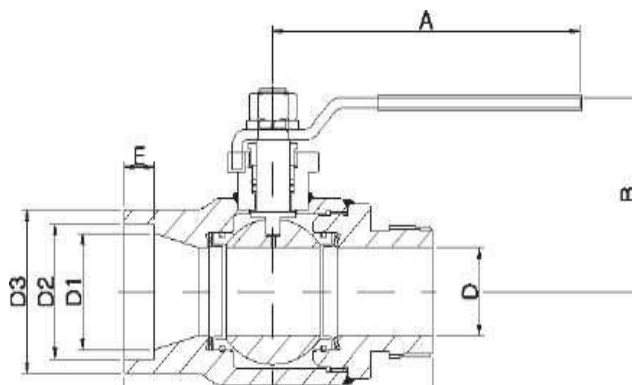

Диаметр DN	A	B	L	D	D1	D2	D3	E
DN25	110	70.5	120	20	27.2	34.5	47	13
DN50	165	88	166	40	52.7	81.1	74	16

## УДЛИНЕНИЕ ШТОКА НА ШАРОВЫХ КРАНАХ

Для полнопроходных и редуцированных шаровых кранов Ду15-1400 мм по запросу возможно удлинение штока. Стандартное удлинение штока, которое изготавливается без дополнительных согласований, составляет до 3000 мм. При удлинении штока свыше 3000 мм необходимо учитывать множество факторов, поэтому оно рассчитывается и изготавливается в зависимости от конкретных условий эксплуатации. Обычно удлинение штока ограничивается длиной 5000 мм.

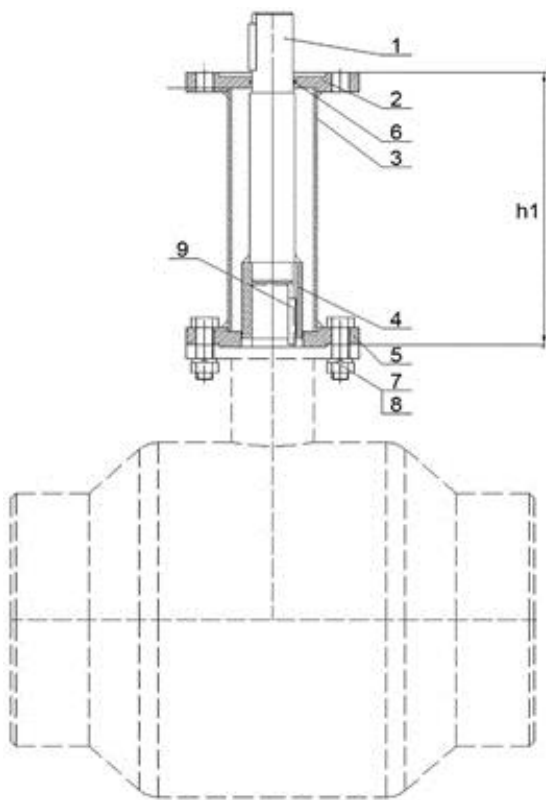

№	ОПИСАНИЕ
1	
2	
3	
4	
5	
6	
7	
8	
9	Шпонка

Ду, мм	h1 Минимальное удлинение штока, мм
15	80
20	90
25	100
32	120
40	130
50	140
65	140
80	140
100	140
125	140
150	140
200	200
250	220
300	240
350	240
400	270
500	300
600	320
700	350
800	370
900	400
1000	400
1200	400
1400	400



## ШАРОВЫЕ КРАНЫ ПОДЗЕМНОГО ЗАЛОЖЕНИЯ С АНТИКОРРОЗИЙНЫМ ПОКРЫТИЕМ КОРПУСА (АРМИРОВАННЫЙ ПЛАСТИК FRP)



### Свойства антикоррозионного покрытия:

1. Отличная устойчивость к коррозии при воздействии кислот, щелочей, солей, растворяющих и других агрессивных веществ.
2. Отличная жаростойкость.
3. При воздействии термореактивных веществ или при высоких температурах материал не становится мягким и не деформируется. В случае воздействия низких температур материал не рассыпается и не трескается.
4. Удельный вес: меньше чем сталь на 1/5 (1.4~1.9)
5. Прочность на разрыв: меньше чем сталь на 1/3
6. Из-за легкости и прочности материала, в случае работы с оборудованием больших размеров, работа по изготовлению, установке и транспортировке проходит гораздо легче, чем при работе с другими материалами.
7. Низкая степень теплопроводности, ниже чем у стали в 1/180, в связи с этим не требует специальных холодных или теплых условий хранения.
8. Удельный вес составляет 1/4 от удельного веса стали, что характеризует материал как очень легкий, при этом из-за создания очень высокой прочности облегчается процесс транспортировки или установки оборудования.
9. Данный материал часто используется на танкерах, трубах, в оборудовании, требующем наличия защиты от загрязнения окружающей среды, в химическом оборудовании и на других промышленных объектах.
10. Из-за присутствия в составе пигмента различных оттенков, в процессе производства покрытию можно придать любой цвет.
11. В силу высокой клейкости покрытие легко смешивается с иными материалами.

### ХАРАКТЕРИСТИКИ ПОКРЫТИЯ FRP

НАИМЕНОВАНИЕ	МЕРА	РАЗМЕЛЬЧЕННАЯ АРМАТУРНАЯ СЕТКА ИСПОЛЬЗОВАННАЯ В FRP
Содержание стекла	%	30 ~ 40
Удельный вес	-	1.4 ~ 1.8
Прочность на разрыв	кг/мм <sup>2</sup>	7 ~ 14
Модуль упругости при растяжении	кг/мм <sup>2</sup>	560 ~ 1270
Процент вытяжения	%	1.0 ~ 1.5
Прочность на сжатие	кг/мм <sup>2</sup>	11 ~ 18
Прочность на изгиб	кг/мм <sup>2</sup>	14 ~ 28
Модуль упругости при сгибе	кг/мм <sup>2</sup>	800 ~ 1300
Ударная прочность	Фут-фунт-сила/дюйм	5 ~ 25
Теплопроводимость	Калл/кг°С	0.16 ~ 0.33
Удельная теплоемкость	кг/мм <sup>2</sup>	0.30 ~ 0.33
Диэлектрическая прочность	Вольт/мил	200 ~ 400

## СИСТЕМА МАРКИРОВКИ ШАРОВЫХ КРАНОВ

### Шаровые краны:

Конструкция корпуса: K1-сварной K2-сборно-разборный	Тип прохода: F-полнопроходной R-стандартнопроходной	Рабочее давление (PN)	Способ управления: L-ручка G-редуктор B-голый шток A-электропривод	Среда: 1-газ 2-горячая вода 3-прочее				
<b>K1</b>	<b>1</b>	<b>R</b>	<b>050</b>	<b>PN16</b>	<b>070</b>	<b>L</b>	<b>E</b>	<b>1</b>
Тип соединения: 1-сварное встык (короткое) 2-сварное встык (длинное) 3-фланцевое 4-фланцевое/сварное 5-резьбовое 6-резьбовое/сварное 7-сварное в раструб		Диаметр крана (DN)	Длина штока (шпинделя) в мм		Тип покрытия: E-эпоксидная смола F-стеклопластик FRP P-предизоляция S-нержавеющий корпус O-другое			

### СОСТАВНЫЕ ЧАСТИ ШАРОВОГО КРАНА

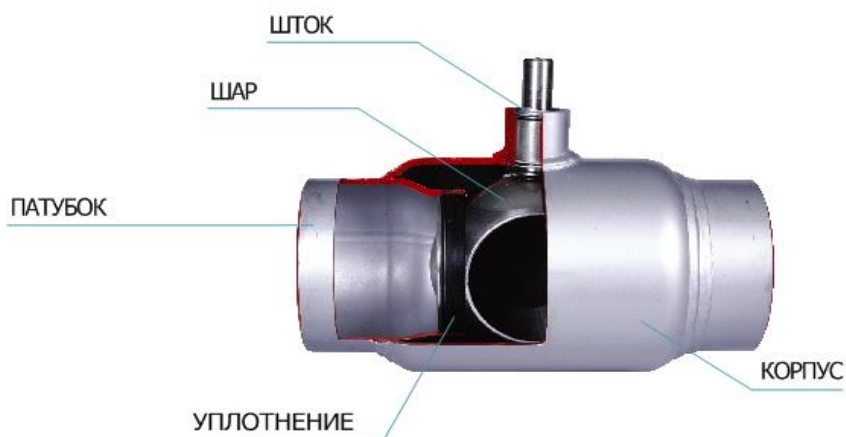

## ОПРОСНЫЙ ЛИСТ

Материал исполнения конструкции	
Место установки и функция крана	
Максимальное рабочее давление	
Максимальная рабочая температура	
Минимальная рабочая температура	
Состав потока среды	

Дизайн крана	
Неполнопроходный	

Присоединяемая верхняя труба:	
Внутренний диаметр	
Плоский фланец или воротниковый	
Сварное присоединение (да, нет)?	
Присоединяемая нижняя труба:	
Внутренний диаметр	
Плоский фланец или воротниковый	
или ASME B16.47, серия A.....	
Сварное присоединение (да, нет)?	
Особые фланцы или механический стык?	
Длина: Дополнительные требования по присоединению к трубопроводу?	

Примечание:

Прокладки не идут в комплекте с краном.

Приложите требования для сварного присоединения.

Необходимое закрывающее устройство?	
Тип закрывающего устройства	

Необходима ли опора под кран?	
-------------------------------	--

Необходимое покрытие?	

Замечания:

Заказчик: \_ .....

Контактное лицо: \_ .....

Телефон: \_ .....

Компания КМС посвятила 30 лет разработке  
и производству высококачественных шаровых кранов.

**ПРЕИМУЩЕСТВА ШАРОВЫХ КРАНОВ КМС**

- Качество шаровых кранов КМС **полностью** соответствует **международным** и национальным стандартам (в том числе и стандартам Российской Федерации), что подтверждено соответствующими сертификатами.
- Шаровые краны КМС имеют длительный срок службы - до **40 лет** (т.е. срок службы крана приравнивается к сроку службы трубопровода).
- После установки шаровые краны КМС **не требуют** дополнительного обслуживания и смазки (применены самосмазывающиеся элементы), что минимизирует эксплуатационные расходы.
- Шаровые краны КМС просты в установке, надежны и удобны в эксплуатации. Упорные подшипники и пружины уплотнений крана поглощают нагрузку, **уменьшая** значение требуемого крутящего момента и **снижая** эксплуатационный износ.
- Шаровые краны КМС имеют конструкционную способность выдерживать **регулярные** критические перегрузки.
- Каждый элемент конструкции шарового крана КМС проходит **тщательную** проверку на производстве. Перед выходом с производства уже собранный кран КМС тщательно проверяется инженером по качеству. На заводе КМС введен принцип **персональной** ответственности - фамилия и подпись инженера, проверившего конкретный кран, проставляется в паспорте на изделие.
- Шаровые краны КМС имеют **цельносварной** корпус и **цельносварные** патрубки. Показатель утечки – **нулевой**.
- В конструкции шаровых кранов КМС применены упорные подшипники с фторопластовым покрытием, которые **не требуют** смазки и имеют длительный срок службы.
- Шаровые краны КМС демонстрируют **высокую** стойкость к коррозии, изнашиванию и критическим температурам.
- В шаровых кранах КМС, в том числе в кранах больших диаметров, используются **исключительно** литые шары.
- Шаровые краны КМС имеют **стандартное** решение по специальному антикоррозийному покрытию кранов композитным материалом (FRP). Данное покрытие абсолютно устойчиво к критическим температурам и к коррозии от воздействия агрессивных веществ. Покрытие FRP кранов КМС **прошло испытание** в ОАО АКХ им. К.Д. Панфилова (по ГОСТ 9.602-2005).
- В шаровых кранах КМС применяется **надежная** герметизация шара фторопластовым уплотнением.
- Поверхность шарового крана КМС с уплотнительными кольцами опирается на поддерживающую пружину, что позволяет сохранять герметичность крана **вне зависимости** от перепадов давления. Пружина уплотнения с предварительным напряжением обеспечивает **полную** герметичность крана при низком давлении.
- Существуют широкие возможности удлинения штока шаровых кранов КМС (от 80 до **7000 мм**).
- Устройство втулки шарового крана КМС позволяет **абсолютно точно** позиционировать редуктор со штоком.
- В шаровых кранах КМС защита от утечки вдоль штока **полностью** соответствует международным стандартам. Двойные уплотнительные кольца обеспечивают **абсолютную** герметичность штока, а тщательная обработка уплотняемой поверхности обеспечивает надежную герметизацию.